

CONTRATAÇÃO DE SERVIÇOS
Requisição: 9684-24

Em conformidade com o Regulamento de Compras e Contratações de Obras e Serviços da Organização Social de Cultura “SUSTENIDOS ORGANIZAÇÃO SOCIAL DE CULTURA”, decreto nº. 50.611, de 30 de Março de 2006, divulgamos que no período de **8 de novembro de 2024 a 5 de dezembro de 2024**, buscaremos propostas de orçamento para:

Contratação De Serviços – Empresa Especializada em Serviços de Serralheria

Descrição/Especificações:

Item	Descrição
1	<p>Contratação de empresa especializada em serviços de serralheria para execução de dois balcões de atendimento, um carrinho de chapalaria e um estojo metálico para revestir o guarda-corpo da plataforma inclinada conforme projetos.</p> <p>A contratada será responsável por:</p> <ul style="list-style-type: none">a. Execução de dois balcões com as dimensões 0,40 m x 1,20 x 1,25, em chapa metálica com espessura mínima de 3 milímetros (E=3 mm), com acabamento em pintura eletrostática. Uma unidade deverá ser desenvolvida como protótipo, para avaliação de acabamento, pintura e sistema de fixação, pela equipe de Arquitetura e Patrimônio, para aprovação e execução final.b. Execução de um carrinho com as dimensões 0,68 m x 0,48 x 0,93, em chapa metálica com espessura mínima de 3 milímetros (E=3 mm), com acabamento em pintura eletrostática. Assim como os balcões, a execução do carrinho também deve considerar testes e ajustes necessários para aprovação da equipe de Arquitetura e Patrimônio.c. Execução de um estojo para cobrir o guarda-corpo da plataforma inclinada, com aproximadamente 4,01 m x 1,38 em chapa metálica com espessura mínima de 4,76 milímetros (E=4,7 mm); Deverá ser realizado um levantamento in loco para conferência de medidas e eventuais adequações das dimensões da chapa <p>A “PROPOSTA COMERCIAL” deverá ser apresentada em formato de planilha de formação do preço total, deixando explícita a precificação POR ITEM. E deverá informar frete e o prazo máximo necessário para a realização de 100% (cem por cento) da execução (considerando dias corridos).</p> <p>Visita Técnica: Para correto dimensionamento e elaboração da proposta, a empresa interessada deverá realizar vistoria nas instalações do local de execução dos serviços, acompanhado por um colaborador designado para esse fim, de segunda à sexta-feira em horário previamente agendado.</p>

Local: Praça Ramos de Azevedo, República | 01037-010 | São Paulo (SP).

Condições Comerciais

1. Condições comerciais

- Discriminar o valor unitário e o valor total da proposta
- Impostos e taxas incidentes
- Garantia ofertada ou retransmitida (fabricante)
- Prazo de Validade do produto/serviço

2. Condições gerais da proposta

- Constar na proposta a Razão Social, endereço completo, CNPJ e telefone
- Prazo de entrega (dias úteis)
- Prazo de validade da proposta
- Condições de pagamento (Boleto / Depósito Bancário – dados p/ depósito)
- Prazo de Validade do produto/serviço

3. Condição de participação

- Cartão do CNPJ
- Contrato Social e alterações
- Comprovante de Inscrição e Situação Cadastral
- Dados Bancários PJ
- Cópia dos documentos do representante legal

Identificada má qualidade do material/serviço entregue pela empresa fornecedora, essa se obriga a efetuar a substituição total do material/serviço em prazo não superior a 10 (dez) dias.

Não serão aceitas propostas que estiverem em desacordo com o descritivo do presente documento

Os interessados deverão encaminhar proposta em papel timbrado da empresa com endereço, telefone, fax, nome e assinatura do responsável pelo orçamento ao Núcleo de Compras: compras@theatromunicipal.org.br

Na proposta a deverá constar a descrição clara e precisa do objeto do presente processo, sem inclusão de qualquer encargo financeiro ou previsão inflacionária.

Nos preços propostos deverão estar incluídas todas as despesas e custos, diretos ou indiretos relacionados com o fornecimento do objeto, como por exemplo: transportes, fretes, seguros, etc.

Os preços ofertados permanecerão fixos e irrevogáveis até a data de entrega de todos os bens e materiais comprados.

As propostas serão criteriosamente selecionadas com base na idoneidade do fornecedor, qualidade, experiência na prestação dos referidos serviços, possibilidade de atendimento de urgência e menor custo.

Poderão conter critérios de sustentabilidade ambiental, considerando os processos de extração ou fabricação, utilização e descarte dos produtos e matérias primas.

Para a contratação da empresa vencedora é obrigatório a apresentação, de cópia dos seguintes documentos atualizados:

Contrato Social e última alteração, Cadastro Nacional de Pessoa Jurídica.

A SUSTENIDOS ORGANIZAÇÃO SOCIAL DE CULTURA elaborará um contrato de prestação de serviço, o qual estabelecerá, com clareza e precisão, as condições para execução dos serviços. O documento será encaminhado por e-mail à empresa vencedora, para que seja validado no prazo estabelecido (72 horas, conforme a nossa necessidade). A omissão ou manifestação tardia da empresa vencedora, no tocante à aprovação da minuta contratual enviada pela SUSTENIDOS ORGANIZAÇÃO SOCIAL DE CULTURA, poderá acarretar a desclassificação da empresa e a convocação dos fornecedores remanescentes, a critério da SUSTENIDOS ORGANIZAÇÃO SOCIAL DE CULTURA, nos termos do artigo 16, §2º, do Regulamento Para Aquisição e Alienação de Bens a Contratação de Obras e Serviços.

*Fica reservado a SUSTENIDOS ORGANIZAÇÃO SOCIAL DE CULTURA o direito de confirmar ou não a realização desta contratação, de acordo com sua necessidade ou conveniência, podendo cancelar os procedimentos de seleção/cotação que houver iniciado, a qualquer tempo e em qualquer fase do certame por razões internas. Como também, poderá recusar as propostas de pessoa física/jurídica que tenha demonstrado incapacidade administrativa, financeira, técnica e má conduta ética na execução de contrato anterior firmado com a Sustenidos, sem que tais atos impliquem direito de reclamação, indenização ou reembolso.

Para produtos/serviços específicos serão exigidos ainda documentos de capacitação técnica, qualificação econômica, regularidade fiscal, alvará, entre outros.

Os participantes do presente certame, concordam com a publicação, no site da Sustenidos do nome de sua empresa em caso de ser a empresa vencedora e seus devidos valores.

Todos os documentos desta divulgação bem como a proposta vencedora serão parte integrante da contratação.

Comprador: Leandro Ribeiro Cunha
E-mail: compras@theatromunicipal.org.br
Telefone: (11) 3367-7213 ramal 7213

Avenida Brigadeiro Faria Lima, 2092, 18º andar / Jardim Paulistano
São Paulo / SP / Brasil / 01451-905

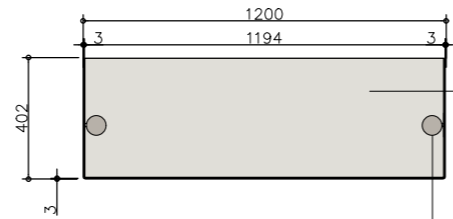

PLANTA
ESCALA 1:25

superfície emborrachada a definir colada sobre chapa metálica #3mm. Acabamento em Pintura eletrostática fosca REF cor - suvinil Ponte Pênsil Luminária sem fio com Angulação Ajustável Fixação 3M. D: 7,5cm

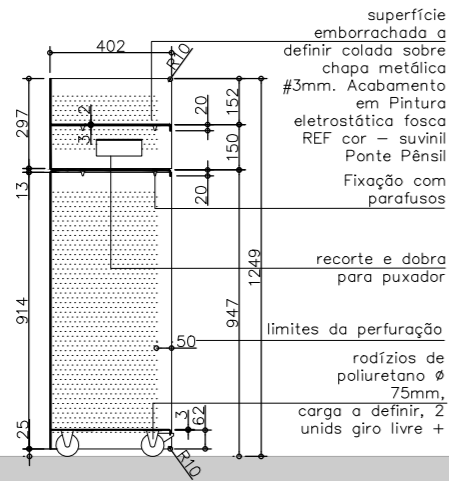

CORTE TRANSVERSAL
ESCALA 1:25

superfície emborrachada a definir colada sobre chapa metálica #3mm. Acabamento em Pintura eletrostática fosca REF cor - suvinil Ponte Pênsil Fixação com parafusos

recorte e dobra para puxador

limites da perfuração

rodízios de poliuretano Ø 75mm, carga a definir, 2 unids giro livre +

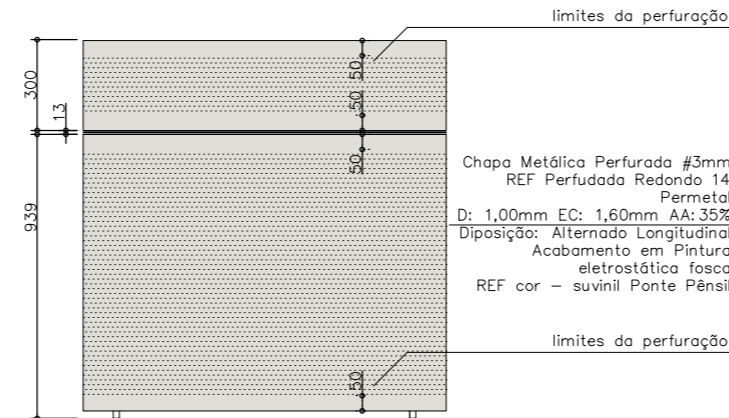

VISTA FRONTAL
ESCALA 1:25

limites da perfuração

Chapa Metálica Perfurada #3mm REF Perfurada Redondo 14 Permetal D: 1,00mm EC: 1,60mm AA: 35% Disposição: Alternado Longitudinal Acabamento em Pintura eletrostática fosca REF cor - suvinil Ponte Pênsil

limites da perfuração

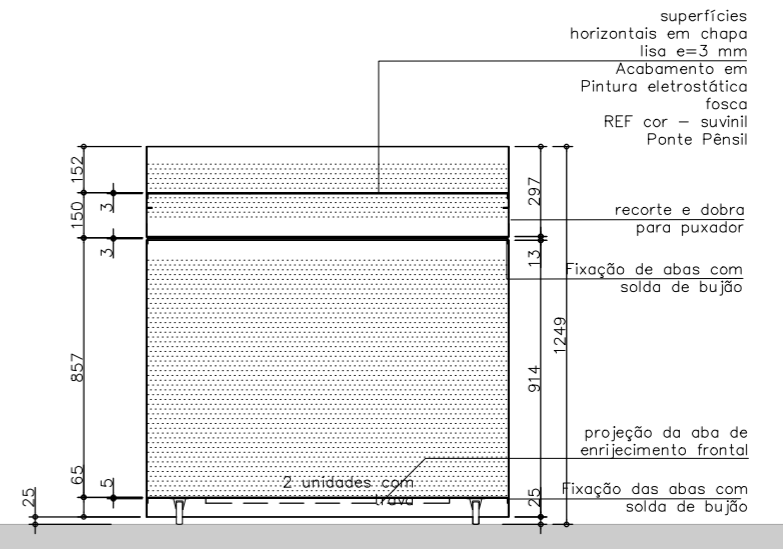

CORTE LONGITUDINAL
ESCALA 1:25

superfícies horizontais em chapa lisa e=3 mm Acabamento em Pintura eletrostática fosca REF cor - suvinil Ponte Pênsil

recorte e dobra para puxador

fixação de abas com solda de bujão

projeção da aba de enrijecimento frontal

2 unidades com solda

fixação das abas com solda de bujão

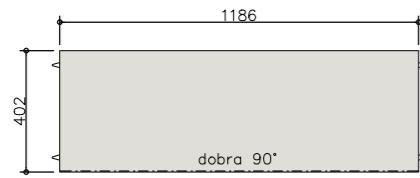

peças horizontais
3x

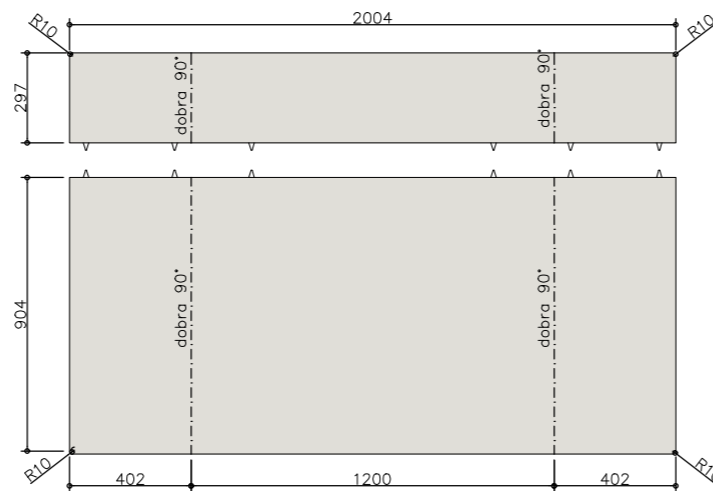

peças verticais
1x

PLANIFICAÇÃO PARA CORTE E DOBRA
ESCALA 1:25

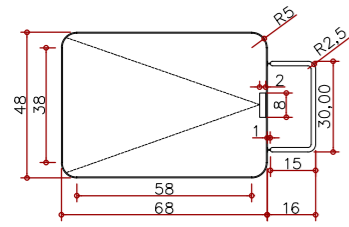

PLANTA
ESC 1:25

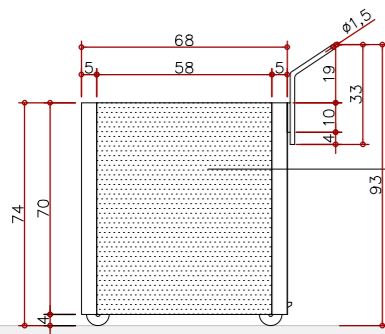

VISTA LATERAL
ESC 1:25

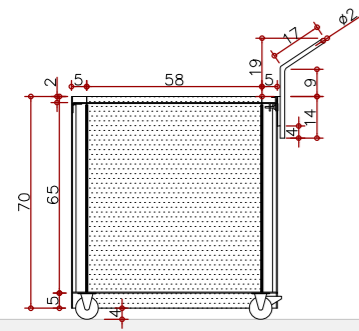

CORTE LONGITUDINAL
ESC 1:25

Chapa Metálica Perfurada
e=3mm
REF Perfurada Redondo 14
Permetal
D: 1,00mm EC: 1,60mm AA: 35%
Disposição: Alternado Longitudinal
Acabamento em Pintura
eletrostática fosca
REF cor - suvinil Ponte Pênsil

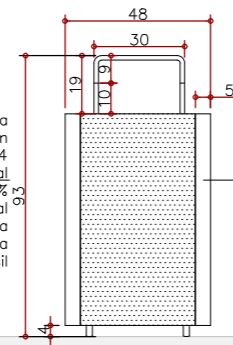

VISTA FRONTAL
ESC 1:25

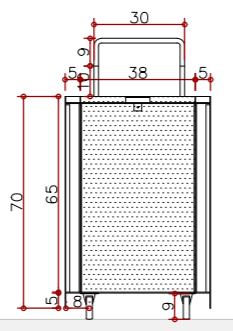

CORTE TRANSVERSAL
ESC 1:25

Quina em chapa
Metálica lisa
e=3mm
Acabamento em
Pintura eletrostática
fosca
REF cor - suvinil
Ponte Pênsil

Dobras para fixação
de parafuso entre
chapas

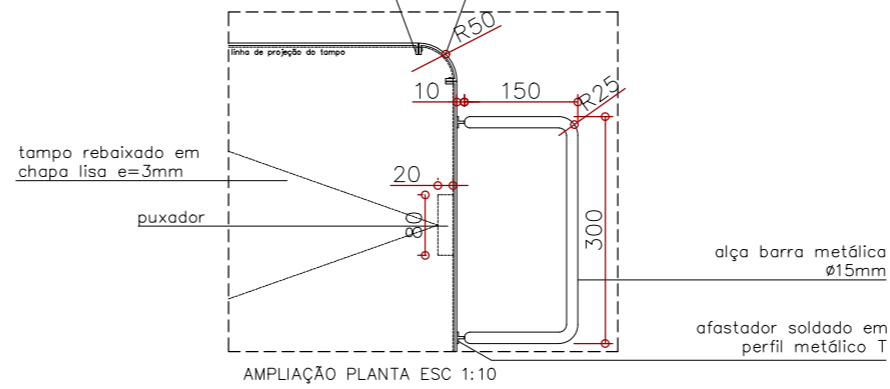

AMPLIAÇÃO PLANTA ESC 1:10

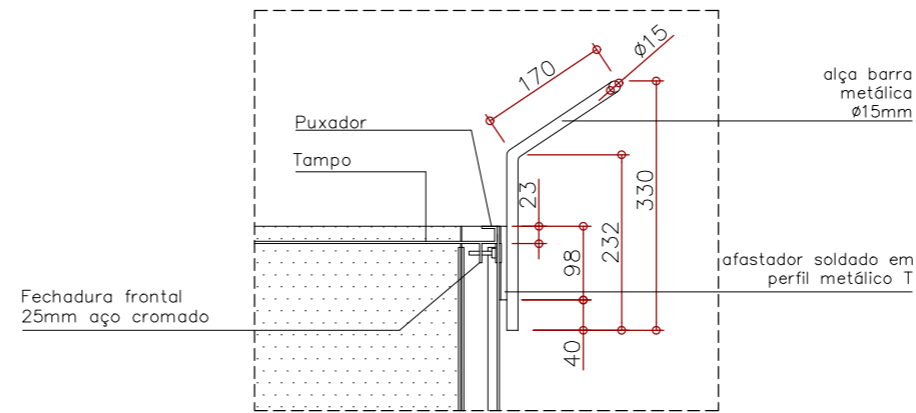

AMPLIAÇÃO CORTE LONGITUDINAL ESC 1:10

NOTAS:

MEDIDAS DAS AMPLIAÇÕES EM MM;

Quinas arredondadas
R50mm em chapa
metálica lisa e=3mm

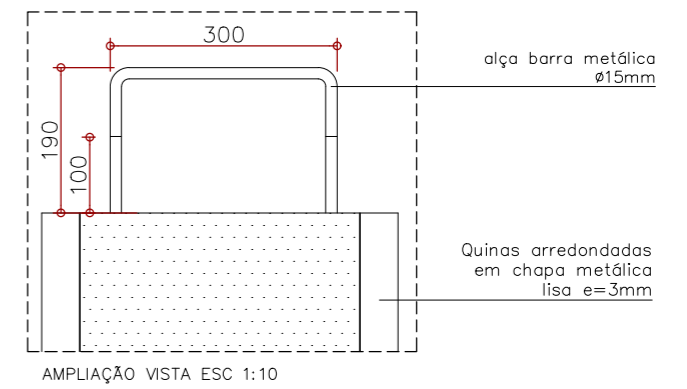

AMPLIAÇÃO VISTA ESC 1:10

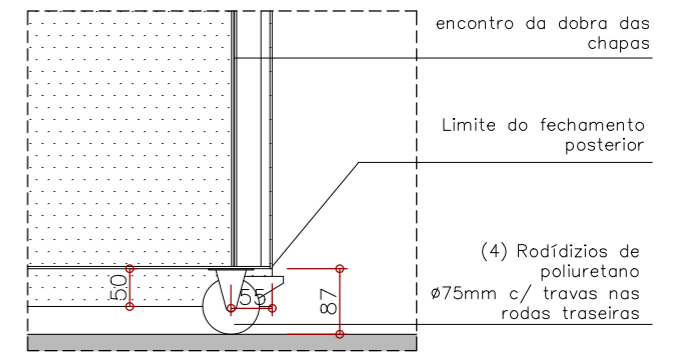

AMPLIAÇÃO CORTE LONGITUDINAL ESC 1:10

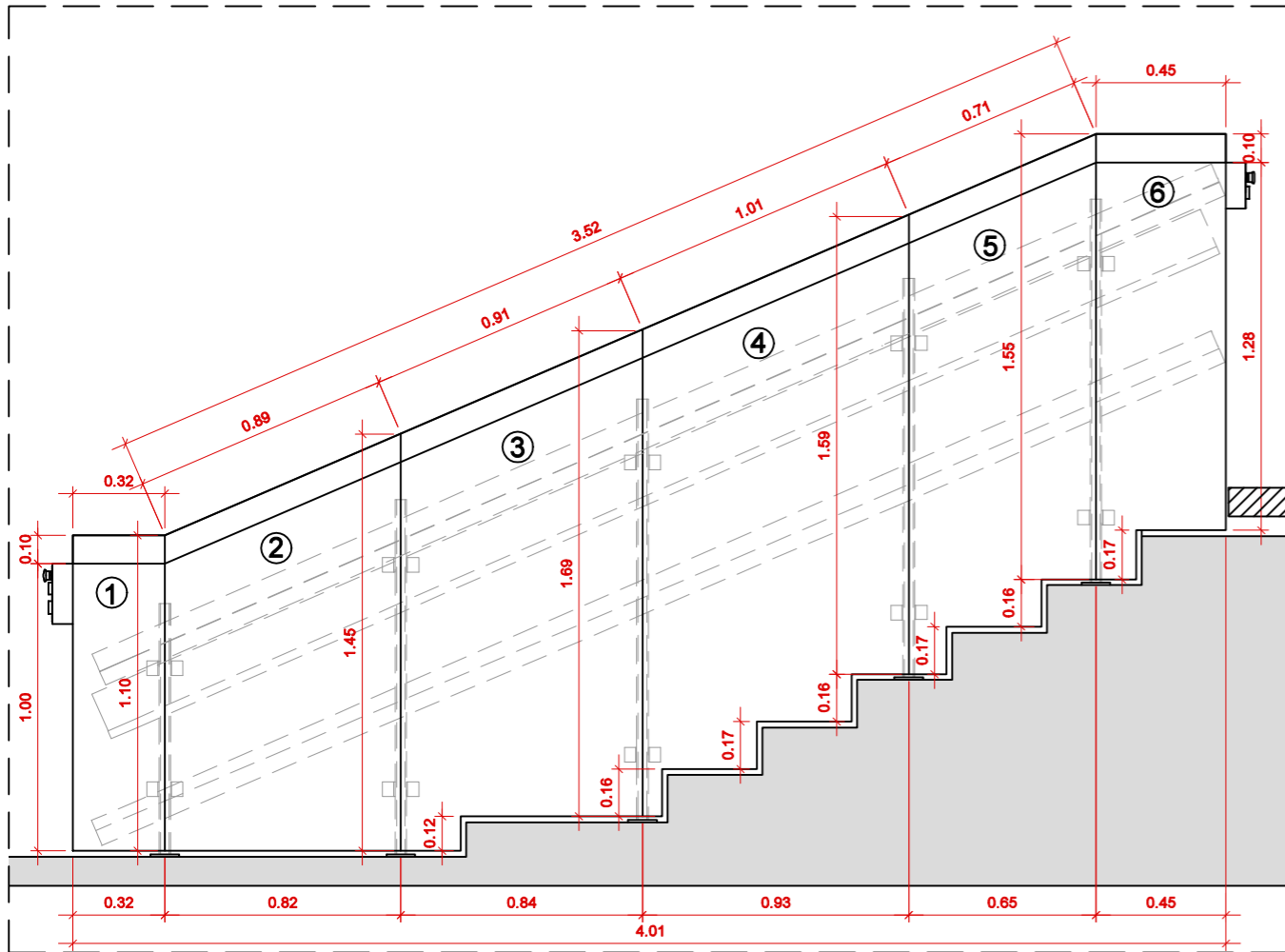

VISTA LATERAL - PLATAFORMA INCLINADA
ESCALA 1:25

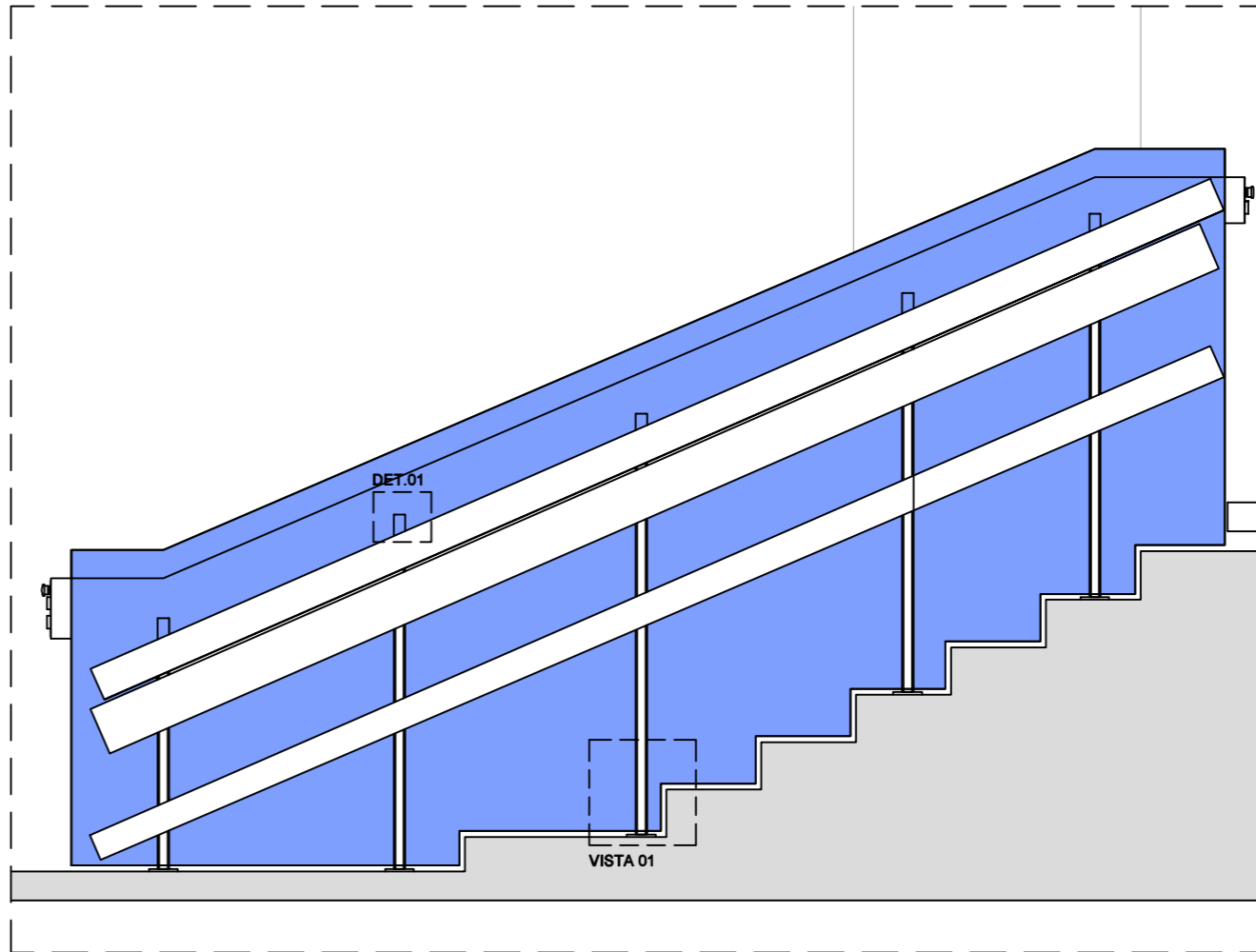

VISTA LATERAL - PLATAFORMA INCLINADA
ESCALA 1:25

NOTAS

AS MEDIDAS DEVERÃO SER CONFERIDAS IN LOCO

PINTURA PEÇAS METÁLICAS

PINTURA EM POLIURETANO ACRÍLICO ALIFÁTICO FOSCO TIPO JOTUN HADFTOP XPL OU EQUIVALENTE, COM RECOBRIMENTO DE 70 MICROMETROS NA COR ESPECIFICADA, APLICADA SOBRE FUNDO PREPARADOR DE EPOXI POLIAMINA TIPO JOTUN GUARD EXPRESS OU EQUIVALENTE, COM RECOBRIMENTO DE 250 MICROMETROS PARA O FUNDO PREPARADOR, ALÉM DOS 70 MICROMETROS DA PINTURA DE ACABAMENTO;

DEVERÃO SER REMOVIDAS TODAS AS CAREPAS DE SOLDA E DEMAIS IRREGULARIDADES

TODAS AS PEÇAS DEVERÃO SER PREVIAMENTE JATEADAS PARA ADESÃO DA PINTURA (JATEAMENTO ABRASIVO SA 2.5)

OS ENCONTROS ENTRE AS PEÇAS DEVERÃO SER REGULARIZADOS COM MASSEAMENTO (MASSA PLÁSTICA) E LIXADAS PREVIAMENTE À PINTURA;

TODAS AS SUPERFÍCIES DEVERÃO SER LIMPAS E SECAS PREVIAMENTE À PINTURA;

PROCESSO DE PINTURA: LIXAMENTO, FUNDO ANTICORROSIVO E PINTURA COM PISTOLA;

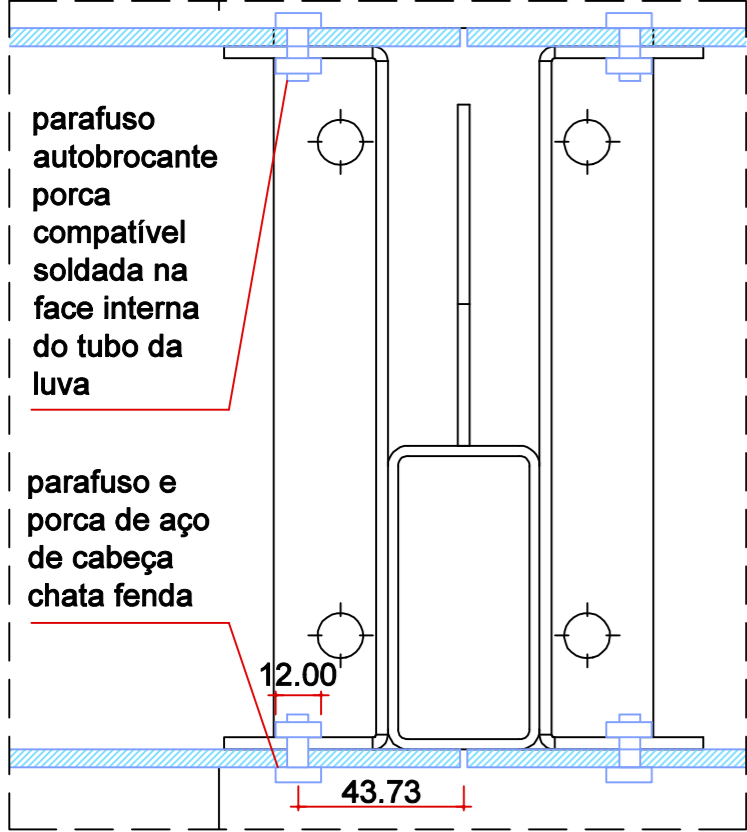

DET. 01
ESCALA 1:2 (MEDIDAS EM MILÍMETROS)

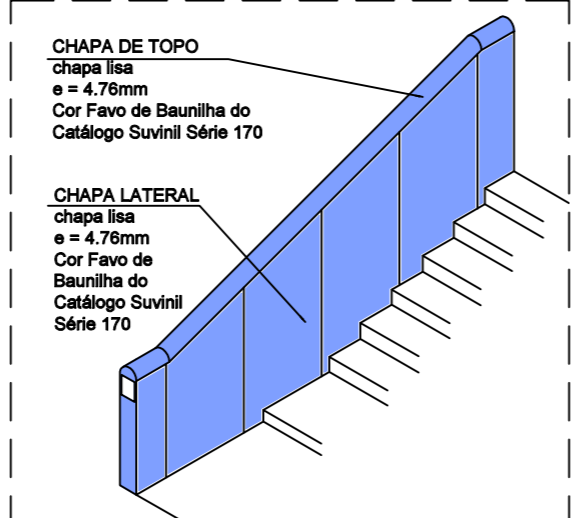

ISOMÉTRICA (SEM ESCALA)

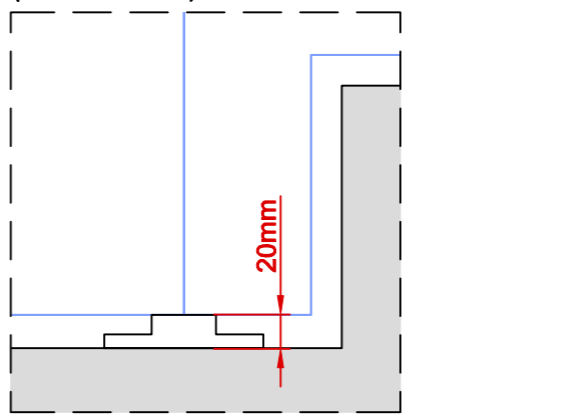

VISTA 01 (SEM ESCALA)

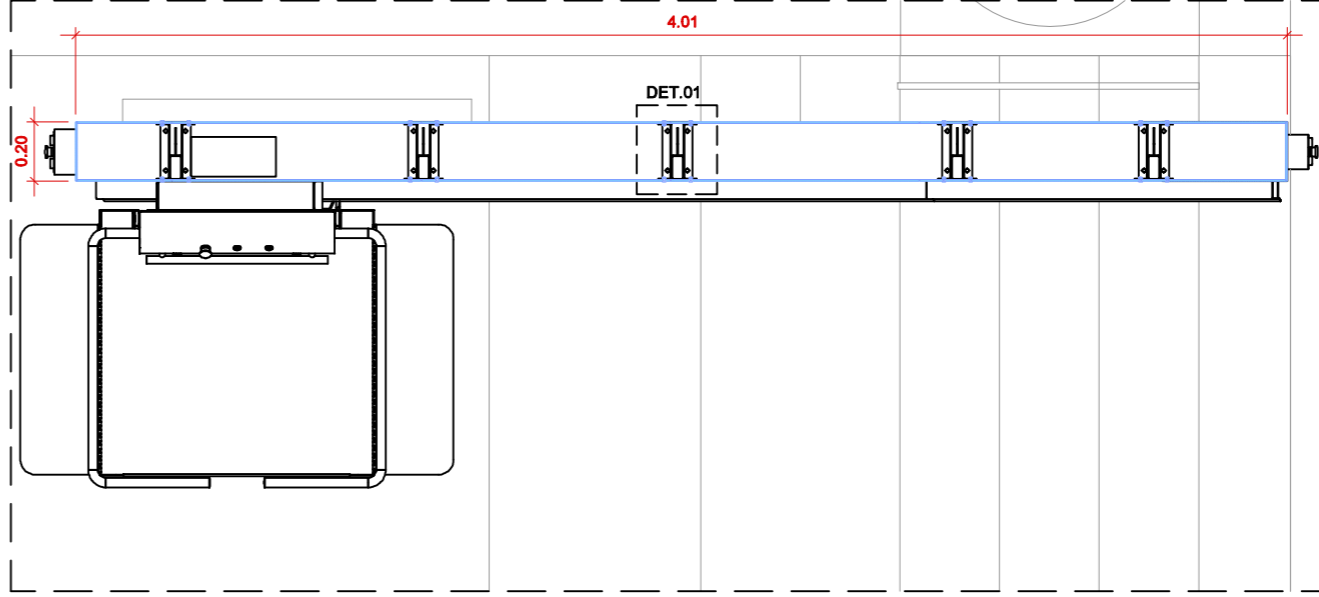

PLANTA - PLATAFORMA INCLINADA
ESCALA 1:25

	COMPLEXO THEATRO MUNICIPAL DE SÃO PAULO	
	ASSUNTO: ESTOJO METÁLICO - PLATAFORMA INCLINADA	ESCALA: INDICADA
LOCAL: VARANDA LATERAL TÉRREO - THEATRO MUNICIPAL	REVISÃO R04	FOLHA: 01 01
DESENHO: MARIANA T.	COORDENAÇÃO: EDUARDO SPINAZZOLA	DATA: 30/10/2024